

VAROITUS

Välttääksesi vaurioita polttoaineen suihkutusrjestelmään älä irrota tai vaihda akkua kun virrat on kytkettynä päälle.

Pitkäaikainen säilytys saattaa heikentää polttoaineen ja muiden nesteiden laatua. Huolehdi oikeanlaisesta säilytyksestä (mm. polttoaineen säilytysaine , akun irrotus)

Ajoneuvoa on huollettava useammin mikäli käytät sitä haastavissa olosuhteissa. (kovat pakkaset, pölyiset olosuhteet, jatkuvat lyhyt ajomatka, jolloin käynnistät ja sammutat ,moottoria useasti)

Älä säilytä tai pysäköi herkästi syttyvien materiaalien (kuten kuivat lehdet, ruoho yms.) lähellä, jotta ne eivät pääse syttymään kosketuksesta kuuman pakoputken kanssa..

Lue tämä ohjekirja huolellisesti

Tämä käyttöohjekirja sisältää tärkeää tietoa KYMCO **SUPER 8 50** skootterin turvallisuudesta, käytöstä sekä ylläpidosta. Jokaisen käyttäjän tulee huolellisesti lukea tämä ohjekirja ennen ajamista. Oman ja muiden turvallisuuden vuoksi noudata tämän ohjekirjan sekä ajoneuvoon kiinnitettyjen varoitustarjokien sisältöä. Tämän käsikirjan tulee kulkea aina ajoneuvon mukana ja siirtyä seuraavalle omistajalle. Tämä skootteri ei sovellu maastoajoon.

Erityisesti tärkeää tietoa on kerrottu oheisilla symboleilla ja lausekkeilla:



TURVALLISUUS HUOMIO ->: HUOMIO! OLE VALPPAANA!
TURVALLISUUTESI VOI OLLA UHATTUNA.

 **VAROITUS**

Tämä symbolin noudattamatta jättäminen voi johtaa kuolemaan tai vakavaan loukkaantumiseen.

 **TÄRKEÄÄ**

Tällä symbolilla merkityt ohjeita tulee noudattaa välttääksesi vahinkoja.

HUOMIO:

HUOMIO symboli merkitsee tärkeää lisätietoa.

Tunnistenumeroiden tallentaminen

Ajoneuvon valmistenumero (VIN)

Moottorin sarjanumero (ESN)

Tallenna ajoneuvon valmistenumero **①** ja moottorin sarjanumero **②** ylläoleviin kenttiin helpottaaksesi varaosien tilaamista valtuutetulta Kymco jälleenmyyjältä.

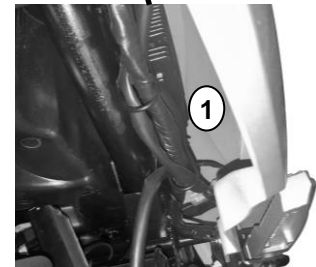
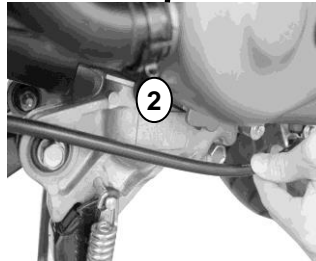

SISÄLLYSLUETTELO

LUKU 1–TURVALLISUUS....	1	LUKU 4–HUOLTO.....	24
Johdanto.....	1	Huoltotaulukko.....	26
Turvallisuus	2	Moottoriöljy.....	28
Lisävarusteet & muutokset	4	Moottoriöljyn vaihto.....	29
Ajouvoon tutustuminen.....	5	Vaihteistoöljyn vaihto	30
LUKU 2–HALLINTA & OMINAISUUDET... 8		Ilmansuodattimen vaihto.....	31
Virtalukko.....	8	Kaasukahva	33
Avaimet.....	9	Sytytystulppa	34
Merkkivalot.....	10	Jarrunesteen tarkistus.....	35
Polttoainemittari.....	11	Jarrupalojen tarkistus	36
Oikea katkaisin, takaiskunvaimennin.....	16.	Akku.....	37
Vasen katkaisin.....	17	Sulakkeet.....	38
Istuin.....	18	Renkaat.....	39
Kypärä pidike ja koukku.....	19	Renkaiden tarkistus.....	40
LUKU 3–KÄYTTÖ.....	20	Takajarrun säätö.....	41
Ajoa edeltävät tarkastukset.....	20	Puhdistaminen.....	43
Sisäänajo.....	21	Moottorin huohotinletku.....	44
Moottorin käynnistäminen.....	22	Säilytys.....	45
		YMPÄRISTÖ / PÄÄSTÖT.....	46
		Huoltomerkinnät.....	47
		TEKNISET TIEDOT.....	49

LUKU 1 - JOHDANTO & TURVALLISUUS

Kiitos kun olet ostanut KYMCO **LIKE II 50** , skootterin ja tervetuloa KYMCO perheeseen!

Lue ystävällisesti tämä käyttöopaskirja huolella ennen ensimmäistä ajokertaa. On tärkeää tietää skootterin ominaisuudet ja rajoitukset. On myös erittäin tärkeää huolehtia skootterin ylläpidosta sekä noudattaa huolto-ohjelmaa.

Skootterissa tulisi aina käyttää ainoastaan alkuperäisiä KYMCO varaosia ja lisävarusteita. Nämä osat on erityisesti suunniteltu sopimaan skootterisiisi ja ovat erittäin korkealaatuisia. Pidä tämä käyttöopaskirja aina skootterin mukana, jotta voit aina tarvittaessa hakea siitä tietoa.

Käyttöopaskirjan tulee myös kulkeutua skootterin mukana sen seuraavalle omistajalle. Kaikki tämän kirjan tiedot ja kuvat ovat painohetkellä uusimpia, mutta päivitysten tai muiden muutosten johdosta saattaa siinä olla pieniä eroavaisuuksia skootterisi kanssa. KYMCO varaa oikeiden tehdä muutoksia ilman erillistä ilmoitusta.

TURVALLISUUS

TÄRKEÄÄ TURVALLISUUSTIETOA

On tärkeää ottaa vastuuta omasta turvallisuudesta ja varautua haasteisiin joita saatat kohdata tiellä. On paljon mihin voit itse vaikuttaa. Ohessa monta turvallisuus suositusta ja tärkeää vinkkiä

Käytä kypärää

Käytä laadukasta kypärää. Päävamman on yleisin vakava vamma onnettomuustilanteessa. Mikäli käytät avokypärää on tärkeää suojata silmät asianmukaisilla lasilla.

Hyvä näkyvyys

On tärkeää, että sinut huomataan liikenteessä. Suosi kirkkaita heijastavia ajovarusteita. Ryhmyt liikenteessä selkeästi, muista käyttää suuntavilkkuja.

Tunnista rajasi

Aja aina omien ajotaitojen mukaan. Tunne rajasi ja noudata niitä välttääksesi onnettomuuksia.

Huolehdi ajoneuvon kunnosta

On tärkeää tarkastaa ajoneuvon kunto ennen jokaista aiokertaa sekä noudattaa huolto-ohjelmaa. Noudata aina painorajoituksia ja käytä ainoastaan hyväksytyjä lisävarusteita.

Tarkasta ajoneuvo ennen ajoa

Tarkasta ajoneuvon ennen jokaista ajokertaa.

Ole valppaana huonossa ajokelissä

Huonossa kelissä ajaminen vaatii ylimääräistä tarkkaavaisuutta. Märällä pito huononee ja jarrutusmatkat pitenevät. Vältä maalattuja pintoja, kaivon kansia sekä junaradan kiskoja. Sovita vauhti kelin mukaan.

Ajoneuvon muuttaminen

Ajoneuvon muuttaminen tai osien poistaminen saattavat tehdä siitä vaarallisen ja laittoman sekä mitätöidä takuun.

TURVALLISUUS

Suojavarusteet

Oman turvallisuutesi takia käytä aina laadukasta kypärää sekä asianmukaisia käsineitä, takkia, housuja sekä ajokenkiä.

Kypärä ja turvallisuus

Kypärä on tärkein yksittäinen ajovaruste joka suojaa päävammoilta. Kypärän tulee aina istua hyvin päähän eikä olla liian väljä.

Muut ajovarusteet

Kypärän lisäksi tulee aina käyttää ajovarusteiksi suunniteltuja / soveltuvia:

Ajokenkiä jotka suojaavat nilkkoja.

Ajohanskoja.

Ajotakkia

Ajohousua

Ajovarusteiden täytyy istua hyvin päälle. Liian löysät vaatteet saattavat tarttua kiinni.

Suosittelut ajovarusteet:

- ① Käytä ajohanskoja
- ② Ajovaatteiden tulee istua hyvin päälle
- ③ Käytä aina kypärää jossa silmäsuoja
- ④ Käytä kirkkaita tai heijastavia värejä
- ⑤ Ajokenkien tulee istua hyvin sekä suojata nilkat

VAROITUS

- Kypärän käyttämättä jättäminen lisää kuoleman ja vakavan loukkaantumisen vaaraa.
- Huolehdi myös, että matkustaja käyttää kypärää. Käytä aina myös muita asianmukaisia ajovarusteita.

LISÄVARUSTEET & MUUTOKSET

Jälkimarkkinoilla on todella suuri valikoima lisävarusteita jotka on tarkoitettu KYMCO ajoneuvoihin. KYMCO ei voi vastata näistä muiden valmistajien tekemistä lisävarusteista. Sopimaton lisävaruste saattaa johtaa turvallisuusriskeihin. Mikäli olet epävarma jonkin varusteen sopivuudesta ole yhteydessä valtuutettuun KYMCO jälleenmyyjään.

Ole erittäin varovainen sekä tarkkaavainen kun valitset ja asennat muita kuin alkuperäisiä KYMCO lisävarusteita.

Ei muutoksia / virittämistä:

KYMCO suosittelee vahvasti, ettet muuta / viritä ajoneuvoasi joka saattaa tehdä siitä vaarallisen sekä mitätöi takuun..

VAROITUS

Sopimattomat lisävarusteet tai muutokset saattavat tehdä ajoneuvosta vaarallisen. Älä koskaan käytä muita kuin alkuperäisiä KYMCO lisävarusteita. Jos sinulla on kysyttävää lisävarusteita tai sinulla on epäilyksiä niiden asennuksesta, ota yhteys valtuutettuun KYMCO jälleenmyyjään.

AJONEUVOON TUTUSTUMINEN

- ① Takajarruvipu
- ② Ajovalo
- ③ Vasen etuvilkku
- ④ Moottorinumeron sijainti
- ⑤ Kypäräkoukku
- ⑥ Sivujalka
- ⑦ Istuin
- ⑧ Akkukotelo
- ⑨ Ilmansuodatin
- ⑩ Vasen takavilkku
- ⑪ Taka/jarruvalo
- ⑫ Tavaratila (istuimen alla)
- ⑬ Heijastin

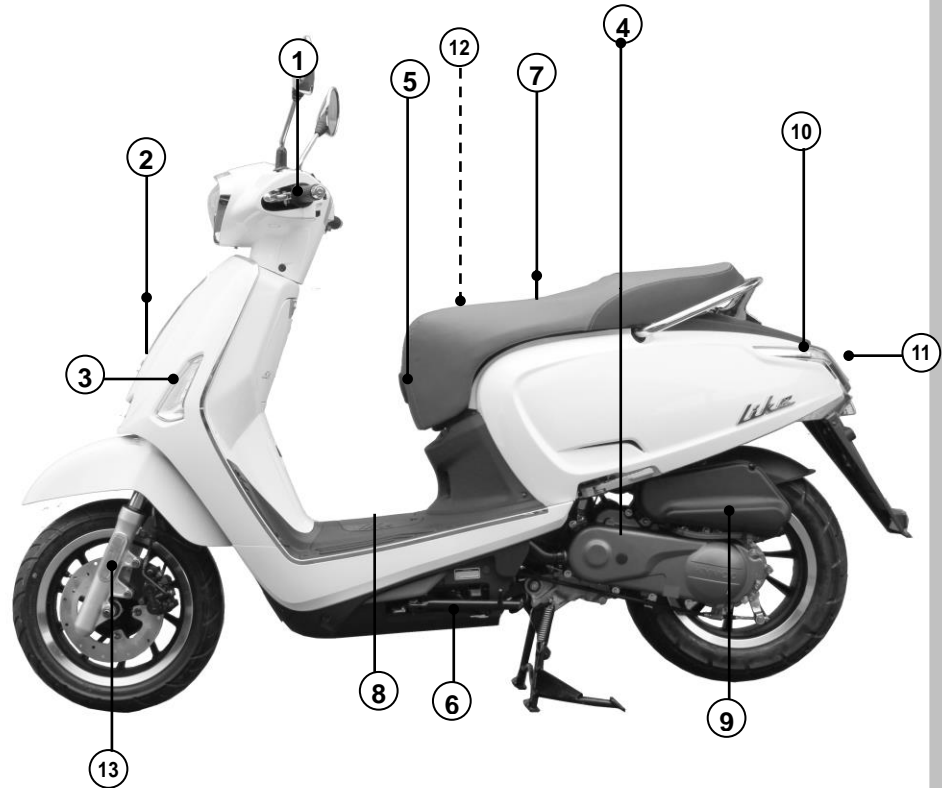

HUOMIO: Skootterisi ulkonäkö saattaa poiketa ohjekirjan kuvista.

AJONEUVOON TUTUSTUMINEN

- ⑭ Oikea takavilkku
- ⑮ Äänenvaimennin
- ⑯ Öljyntäyttökorkki sekä mittatikku
- ⑰ Keskiseisontatuki
- ⑱ Matkustajan jalkatappi
- ⑲ Oikea etuvilkku
- ⑳ Etujarrukahva
- ㉑ Sähkökäynnistysnappi
- ㉒ Virtalukko



■ **HUOMIO:** Skootterisi ulkonäkö saattaa poiketa ohjekirjan kuvista

AJONEUVOON TUTUSTUMINEN

②③ Vasen peili

②④ Oikea peili

②⑤ Etuvilkut

②⑥ Takavilkut

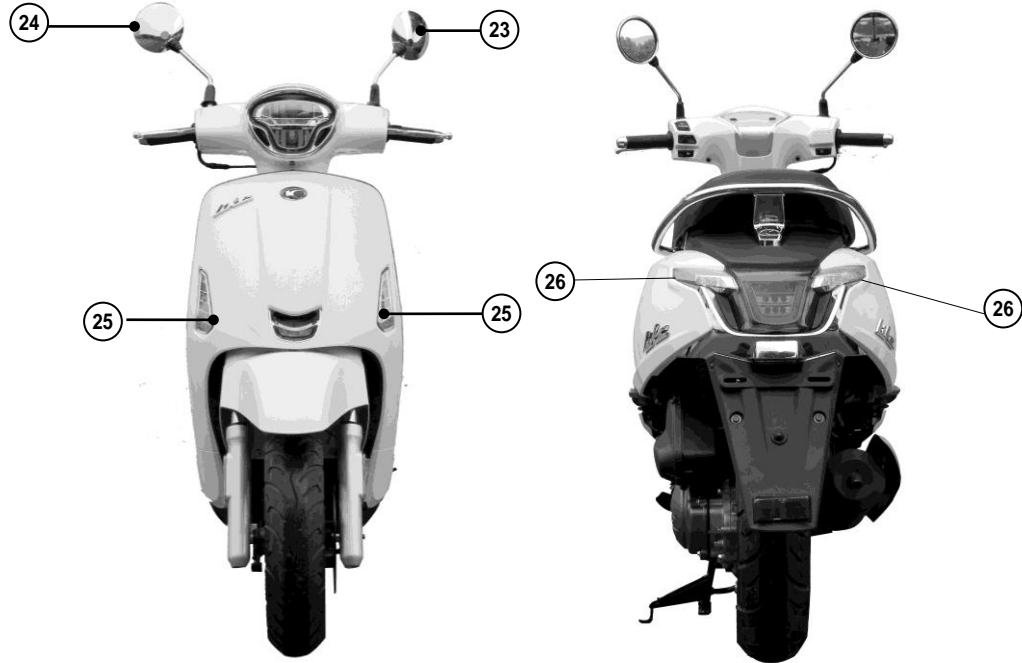

HUOMIO: Skootterisi ulkonäkö saattaa poiketa ohjekirjan kuvista..

LUKU 2 – HALLINTA & OMINAISUUDET

VIRTALUKKO & OHJAUSLUKKO

Virtalukon ja ohjauslukon käyttäminen:



- ① ON : Tässä asennossa virrat on kytketty päälle ja skootteri on käynnistettävissä. Avainta ei voi vetää ulos.
- ② OFF Tässä asennossa virrat on pois päältä ja avain on irrotettavissa
- ③ LOCK : Tässä asennossa ohjauslukko on kytketty ja avain on irrotettavissa

Istuimen avaaminen:

Käännä virta-avainta vastapäivään OFF asennosta

Ohjauslukon käyttö:

Käännä ohjaustanko täysin vasemmalle.

Paina avainta alaspäin ja käännä virta-avain vasemmalle "LOCK" asentoon kunnes ohjaustanko lukittuu.

Ohjauslukon avaaminen

Käännä virta-avain oikealle "OFF" asentoon niin lukko aukeaa automaattisesti.

Avaimet

Virtalukon suojakannen avaaminen:

Like 50 II skootteri on varustettu virtalukon suojakannella.

Paina sulkemisnappia ① virtalukossa kytkeäksesi suojaluukun.

Virtalukon suojakannen avaaminen:

Aseta avain turvaluukun avain lukkoon niin, että hahlo ② on tapin ③ kanssa samansuuntaisesti.



Avaimen takapuolella sijaitsee avainkoodi, jonka avulla on mahdollista teettää vara-avain. Turvallisuussyistä tätä koodia ei löydy mistään muualta. Tallenna koodi alla olevaan kenttään

Huomio: Mikäli ulkolämpötila laskee alle 0 °C. käytä lukkosprayta., jossa on jäätyminenesto ominaisuuksia.

HALLINTA & OMINAISUUDET

MITTARISTO

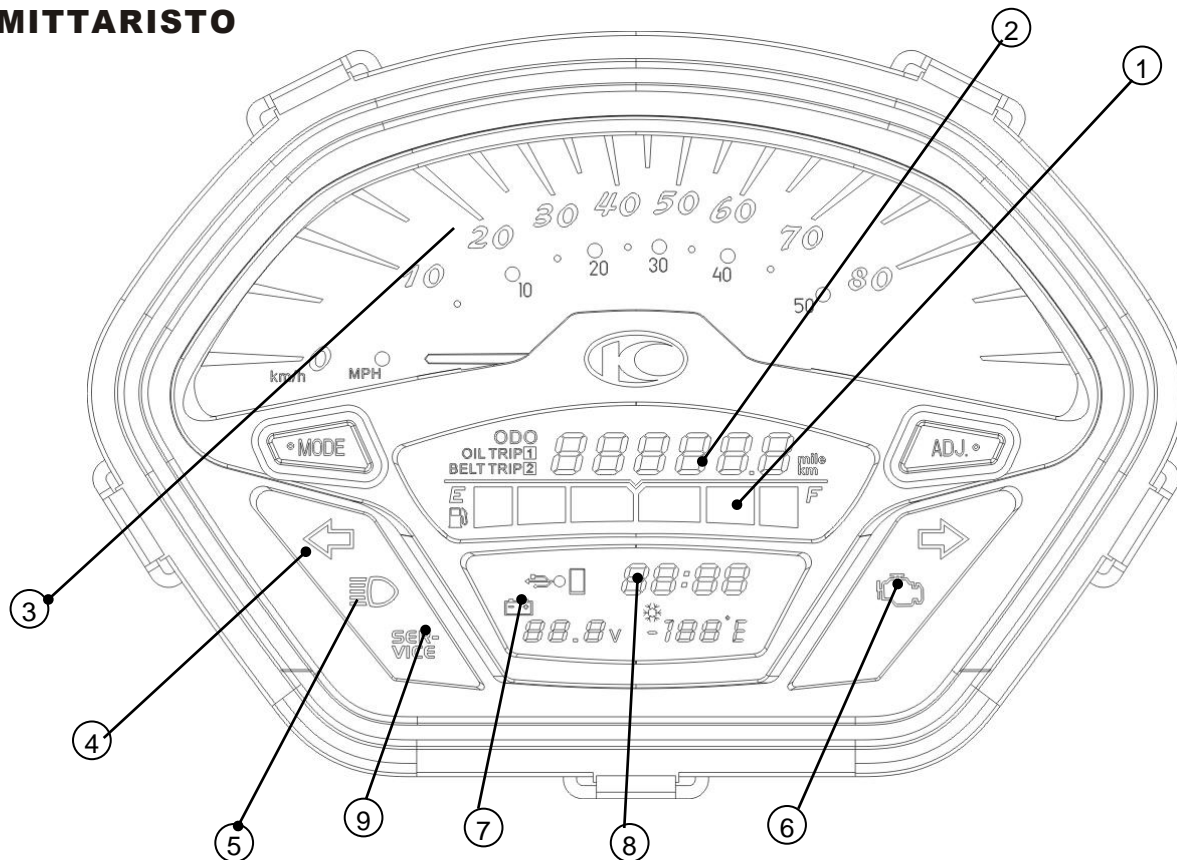

HALLINTA & OMINAISUUDET

- ① Polttoainemittari: näyttää jäljellä olevan polttoaineen määrän. Varoitusvalo syttyy kun polttoaine on loppumassa.
- ② Ajomäärä / Trip mittari
- ③ Nopesmittari: Ilmoittaa nopeuden km/h tai mp/h
- ④ Suuntavilkun merkkivalo: Vilkkuu kun suuntavilkua käytetään
- ⑤ Pitkien valojen merkkivalo: Tämä valo palaa kun pitkät valot on kytkettynä
- ⑥ CLEP varoitusvalo: CLEP (Moottorin vikavallo): Kun käänät virrat päälle, CLEP valo palaa 2 sekunnin ajan ja sitten sammuu.

mikäli CLEP valo jää palamaan on skootterin moottorissa, sähköjärjestelmässä tai polttoainejärjestelmässä vikaa. Ota yhteys valtuutettuun KYMCO jälleenmyyjään.

- ⑦ Akun varaus
- ⑧ Digitaalinen kello
- ⑨ Huoltovalo: huoltovalo syttyy 2000km välein ja muistuttaa öljynvaihdosta. huoltovalo syttyy 20000km välein ja muistuttaa variaattorin hihnan vaihdosta.

HALLINTA & OMINAISUUDET

- ① Öljyvaihto valo (Oil Trip) :vilkkuu 2000km välein muistuttaen öljynvaihdosta. Nollattava kun vaihto on suoritettu.
- ② Hihnanvaihto valo (Belt Trip): vilkkuu 20 000km välein muistuttaen hihnan vaihdosta. Nollattava kun vaihto on suoritettu.
- ③ Uusi variaattorinhihna.
- ④ USB latausilmaisिन: Kun sähkölaite on kytkettynä ja se latautuu: valo palaa. jos valo ei pala ei latausta tapahdu. Valo välkkyyy mikäli akun varaus on liian matala. Virtapiiri kytkeytyy pois mikäli se havaitsee ylijännitteen suojatakseen kytkettyä sähkölaitetta
- ⑤ Ulkolämpötila mittari: Näyttää ulkolämpötilan.

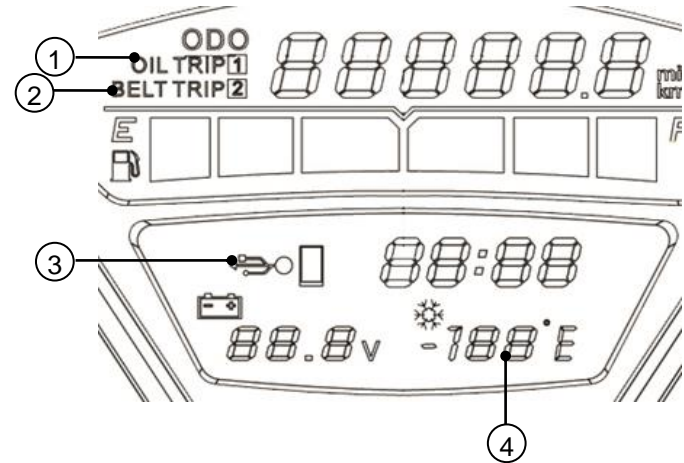

HALLINTA & OMINAISUUDET

Huoltovalon/ilmaisimen nollaus:

Kun olet vaihtanut moottoriöljyt tai variaattorin hihnan nollaa huoltovalo seuraavasti:

- 1.Paina MODE nappia, jolloin näyttö vaihtuu (ODO→TRIP→OIL TRIP→BELT TRIP)
- 2.Valitse OIL TRIP tai BELT TRIP tila, paina MODE ja ADJ nappia samaan aikaan 2 sekuntia jolloin näyttö vaihtuu -> 0.0,nyt huoltoilmaisin on nollattu
- 3.Valo syttyy automaattisesti taas 2000KM(oil trip) tai 20000km(belt trip).

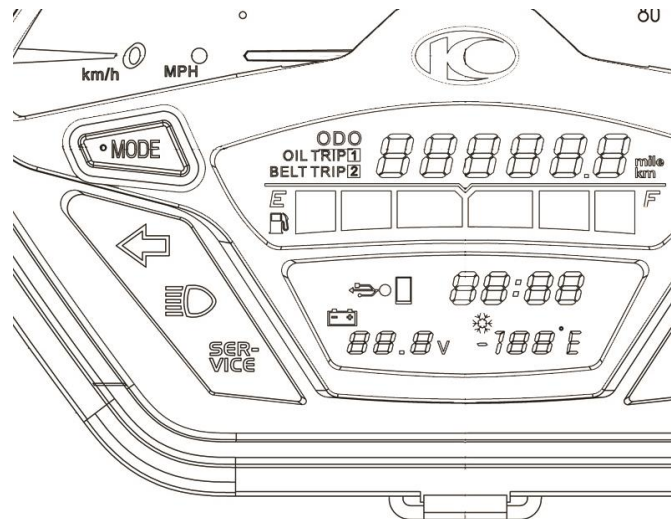

Huomio:Kun ODO/Trip/OIL Trip/BELT on valittuna trippimittari välkkyy

HALLINTA & OMINAISUUDET

Kellonajan asettaminen

Kellonajan asettaminen:

1. Käännä virta-avain ON asentoon.
2. Paina MODE nappia valitaksesi ODO tilan, trip tilan, oil trip tai belt trip välillä . Valitse ODO tila.

■**Huomio:** Kellonaikaa voi säätää ainoastaan ODO tilassa.

3. Paina MODE ja ADJ nappia yli 2 sekuntia niin "tunnit" alkavat vilkkua. Säädä haluttu lukema ADJ napista.
4. Paina MODE nappia niin niin minuutit alkavat välkkymään. Säädä haluttu lukema ADJ napista.
5. Paina MODE ja ADJ nappia samaan aikaan poistuaksesi kellonajan asettamisen tilasta

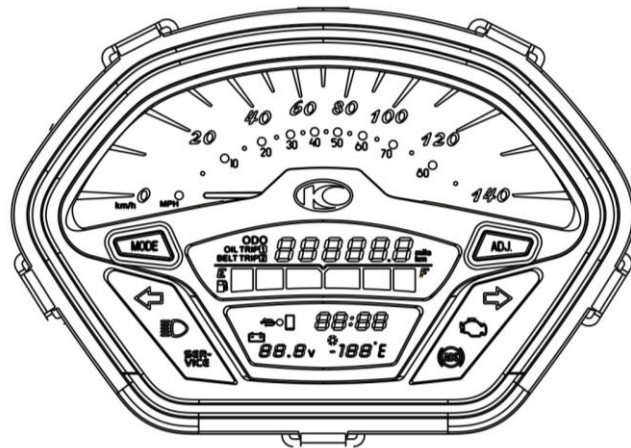

HALLINTA & OMINAISUUDET

Polttoainetason tarkistus ja tankkaaminen

mikäli polttoainemittari näyttää tyhjää tankkaa se lyijyttömällä 98E5 bensalla.

Polttoaineen tankkaaminen:

toimi seuraavasti:

1. Avaa polttoainetankin luukku
2. Avaa korkki avaimella kääntämällä myötäpäivään
3. Tankkaamisen jälkeen kiristä korkki paikoilleen vastapäivään

Sulje polttoainetankin luukku kun olet valmis

Polttoainesuositus

Käytä lyijytöntä 98E5 polttoainetta.



HALLINTA & OMINAISUUDET

Oikea hallintalaite

Käynnistysnappi ①:

Paina käynnistysnappia "⚡" ja vedä jarrukahvasta.

-> starttimoottori käynnistyy.

■ **HUOMIO:** Jarrukahvaa on vedettävä, muuten starttimoottori ei toimi. Älä koskaan paina starttinappia kun moottori on käynnissä

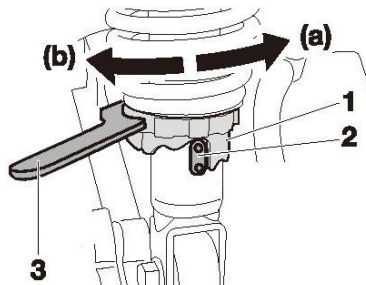

Jousitus

Voit säätää takaiskunvaimentimen esijännitystä. Käännä säätörengasta (1) vastapäivään (a) lisätäksesi jännitystä ja myötäpäivään (b) vähentääksesi sitä tehden jousituksesta pehmeämmän. Merkin (2) täytyy kohdata iskunvaimentimessa olevan merkin kanssa

HALLINTA & OMINAISUUDET

Vasen hallintalaite

Vilkkujen kytkin ②:

Käytä vilkkukytkintä ilmaistaksesi muille, että olet kääntymässä tai vaihtamassa kaistaa.

- " ← " käännyt vasemmalle.
- " → " käännyt oikealle.

Sammuttaaksesi vilkun, paina vilkkukatkaisinta.

Äänimerkki ③:

Paina äänimerkin katkaisinta aktivoitaksesi äänimerkin.

Valokatkaisin ④:

Katkaisimesta voit valita ajo tai pitkät valot

- " ≡ D " ajovalot.
- " ≡ D " pitkät valot.

Ohitusnappi ⑤:

Paina tätä nappia kytkeäksesi pitkät valot hetkellisesti päälle. Pitkät valot palaa niin kauan kun nappi on painettuna.

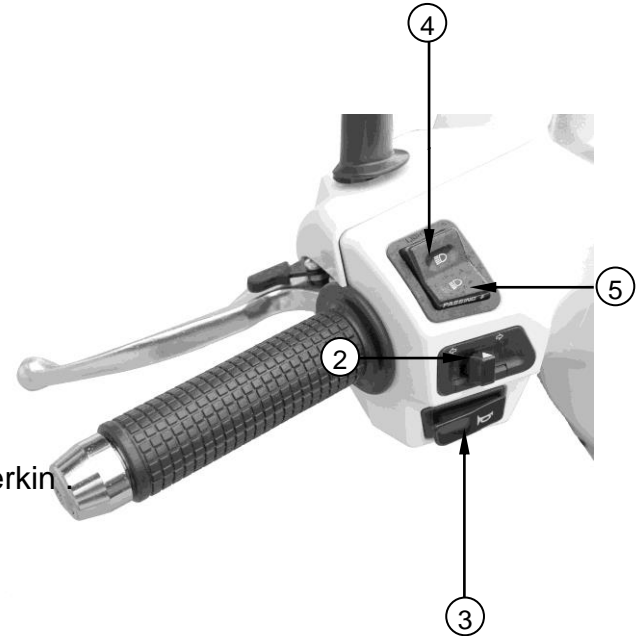

HALLINTA & OMINAISUUDET

Istuin

Istuimen avaaminen u

Kun virrat on ON asennossa (moottori käynnissä) paina avainta pohjaan ja käännä vastapäivään istuinsymbolin kohdalle

Kun virrat on OFF asennossa (moottori sammuksissa) käännä avainta istuinsymbolin kohdalle

Kun lukko on kytkettyä käännä avainta vasapäivään istuinsymbolin kohdalle

Avaa istuin nostamalla sitä takaosasta..

Lukitse istuin painamalla sitä takaosasta alas.

Painorajoitukset:

- ① TAVARATILA.....10KG
- ② TAVARATELINE..... 5KG



HALLINTA & OMINAISUUDET

Kypäräpidike

Käyttääksesi kypäräpidikettä , avaa istuin ja ripusta kypärä pidikkeisiin ja lukitse.

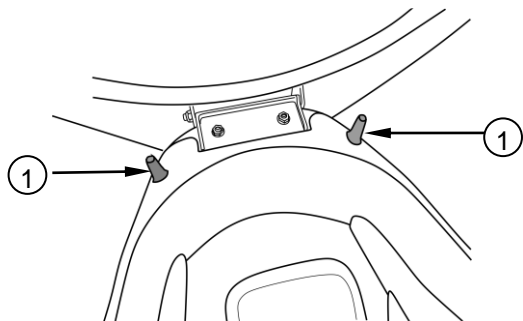

KOUKKU

Istuimen edessä on piilotettu koukku. Paina nappia ② niin se tulee esille.

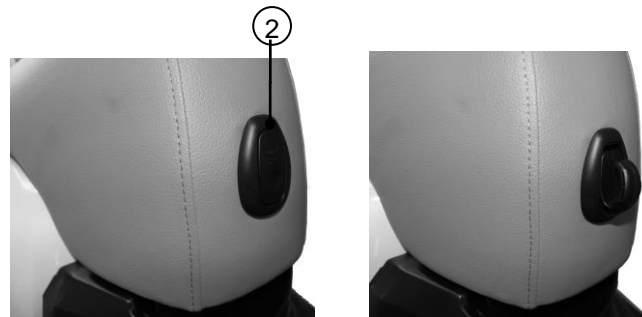

VAROITUS

Käytä kypäräpidikettä ainoastaan kun skootteri on parkissa.

Painorajoitukset:

TAVARA KOUKKU.....3KG

LUKU 3 - KÄYTTÖ

Tarkista ennen ajoa

Oman turvallisuutesi takia on tärkeää ennen jokaista ajokertaa käyttää hetki skootterin tarkastamiseen. Jos havaitset ongelmia ole yhteydessä KYMCO jälleenmyyjään.



VAROITUS

Skootterin teknisen kunnon laiminlyöminen saattaa johtaa vakavaan onnettomuuteen. Tarkista skootterin kunto ennen jokaista ajokertaa

1. Moottoriöljyn taso:

Lisää öljyä tarvittaessa. tarkista ettei ole vuotoja

2. Polttoaineen määrä:

Täytä polttoainetankki tarpeen mukaan, tarkista ettei ole vuotoja.

3. Etu ja takajarrut:

Tarkista toiminta sekä ettei ole vuotoja

4. Renkaat:

Tarkista kunto, kulutuspinna sekä rengaspaineet.

5. Kaasu:

Tarkista, että kaasu toimii pehmeästi ja, että se lähtee pois päältä kaikissa ohjaustangon asennoissa.

6. Valot ja äänimerkki:

Tarkista, että kaikki valot palavat/toimivat sekä äänimerkin toimivuus

7. Ohjaus:

Tarkista, että ohjaus toimii pehmeästi.

KÄYTTÖ

Sisäänajo

Ensimmäiset 1600km ovat todella tärkeitä ajaa oikeaoppisesti skootterin pitkäikäisyyden ja suorituskyvyn takaamiseksi.

Seuraavia rajoituksia tulee noudattaa sisäänajo vaiheessa.

Ensimmäiset 600km:

Vähemmän kuin 1/2 kaasua tai ei yli -1000km asti:

Vähemmän kuin 3/4 kaasua

Aja vaihtelevilla nopeuksilla/kierroksilla

Käytä/aja vaihtelevilla moottorinopeuksilla (älä aja tasakaasulla pitkään) Sisäänajon aikana skootteria ei saa kuormata ja matkustajan kanssa ajamista on vältettävä.

Vältä jatkuvaa hitaasti ajamista

Jatkuvasti hitaasti ajaminen haittaa moottorin komponenttien sisäänajoa. Muista käynnistää skootteri hellästi sisäänajon aikana.

Täydellä kaasulla ajaminen

Kovilla moottorinopeuksilla ajaminen haittaa moottorin laakeripintojen sisäänajoa. Noudata sisäänajo rajoituksia.



VAROITUS

300km ensihuolto on todella tärkeä skootterin pitkäikäisyyden ja suorituskyvyn takaamiseksi.

KÄYTTÖ

Moottorin käynnistäminen

Noudata aina oikeaa käynnistystapaa

⚠ **TÄRKEÄÄ**

Vältä pitkäaikaista tyhjkäyntiä, se voi vahingoittaa pakoputkiston katalysaattoria.

⚠ **TÄRKEÄÄ**

Älä koskaan käytä starttimoottoria yli 5 sekuntia kerrallaan. Jos skootteri ei käynnisty, tarkasta akku sekä polttoaineen määrä. Odota 15 sekuntia ennen jokaista uudelleenkäynnistys yritystä.

1. Aseta skootteri keskiseisontatuelle ja nosta sivujalka ylös
2. Aseta avain virtalukkoon ja käännä "ON" asentoon



KÄYTTÖ

3. Vedä vasemmasta (taka) jarrukahvasta asettaaksesi starttimoottori valmiustilaan
4. Paina käynnistynappia ① kaasua täysin suljettuna. Vapauta vipu heti kun skootteri käynnistyy
5. Pidä kaasua suljettuna kun annan moottorin lämmetä.
6. Lämmitä moottori huolellisesti ennen jokaista ajokertaa

TÄRKEÄÄ

Anna skootterin käydä tyhjäkäynnillä ennen jokaista ajokertaa, jotta öljy ehtii virrata kaikkiin tärkeisiin moottorin komponentteihin.

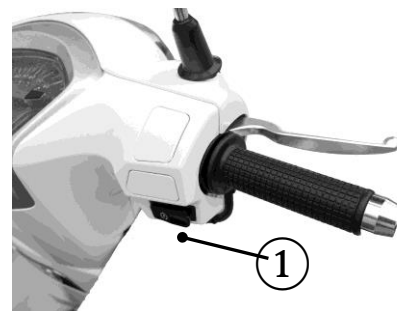

LUKU 4 - HUOLTO

Huollon tärkeys

Skootterin huoltaminen on todella tärkeää, jotta se olisi luotettava, turvallinen ja pitkäikäinen

Pitääksesi skootterista huolta noudata tämän ohjekirjan huolto-ohjelmaa ja suosituksia

Nämä ohjeet on tehty sillä oletuksella, että skootteria käytetään normaaleissa olosuhteissa. Mikäli skootteria käytetään ääriolosuhteissa kuten ,märissä, pölyisissä tai kylmissä ilmastoissa tai ajetaan jatkuvasti kovilla nopeuksilla on huolto-ohjelmaa tiuhennettava. Kysy lähimmältä Kymco jälleenmyyjältä suosituksia.

22

■ **HUOMIO:** Noudata aina vähintään tämän ohjekirjan huolto-ohjelmaa ja suosituksia..



Mikäli kaadut tai kolaroit skootterillasi niin toimita se aina valtuutetulle Kymco jälleenmyyjälle arvioitavaksi. Vaurioituneella skootterilla ajaminen saattaa olla hengenvaarallista.



VAROITUS

Kun suoritat huoltotoimenpiteitä saatat joutua käynnistämään moottorin jonka pakokaasut ovat hengenvaarallisia. Älä koskaan käynnistä skootteria sisätiloissa jossa ei ole asianmukaista ilmastointia. Suosittelemme käynnistämään/käyttämään skootteria aina ulkotiloissa.

HUOLTO

Huolto-ohjelma

Suurita ajoa edeltävät tarkistukset jokaisen määräaikaishuollon yhteydessä. Huolto-ohjelma tulee suorittaa ajomäärän tai kuukausien mukaan (kumpi tulee täyteen ensin)

Huoltotaulukko:

I: TARKASTA, PUHDISTA, SÄÄDÄ, VOITELE TAI VAIHDA TARPEEN MUKAAN

C: PUHDISTA R: VAIHDA A: ADJUST L: VOITELE D: TARKISTA

Huolto-ohjelman mukaiset toimenpiteet ovat välttämättömiä pitääkseen skootteri hyvässä ja turvallisessa kunnossa. Huollot tulee ensisijaisesti suorittaa valtuutetulla Kymco jälleenmyyjällä ja ovat edellytys takuun säilymiselle

- * Erikoistyökaluja, huoltotietoa tarvitaan ja tulee suorittaa ainoastaan KYMCO jälleenmyyjällä
- ** Turvallisuuden takia suosittelemme suorittamaan nämä työt KYMCO jälleenmyyjällä.

■HUOMIO:

1. 13000km huollon jälkeen, alkaa huolto-ohjelma alusta 1000km sarakkeesta.
2. Huolla useammin mikäli ajat ääriolosuhteissa.
3. Huolla useammin mikäli ajat useasti märissä olosuhteissa tai täydellä kaasulla.
4. Tarkastuksen yhtedessä säädä tarvittassa kärkiväli. Puhdista 1200km välein
5. Vaihda vähintään 1 vuoden välein. Työ vaatii teknistä osaamista
6. Vaihda 10 000km välein. Työ vaatii teknistä osaamista.
7. Vaihda 2 vuoden välein. Työ vaatii teknistä osaamista

HUOLTO-TAULUKKO

AIKAVÄLI KOHDE		KUMPI TÄYTTYY ENSIN →		HUOLTOVÄLI (KM)						
		SIVU 22 HUOM.	300 km	1000	3000	5000	7000	9000	11 000	13 000
	MOOTTORIÖLJY		R	R	R	R	R	R	R	R
	MOOTTORIÖLJYN SIHTI		C		C		C		C	
*	VAIHTEISTOÖLY	*5	I	R	I	R	I	R	I	R
*	SYTYTYSTULPPA	*4			C	R	C	R	C	R
	FI (RUISKU) TOIMINTA				D	D	D	D	D	D
	ILMANSUODATIN	*2		I	R	I	R	I	R	I
*	VARIAATTORIN HIHNA						I	R		
	ISKUNVAIMENNUS			I	I	I	I	I	I	I
	JARRUT		I	I	I	I	I	I	I	I
	RENKAAT		I	I	I	I	I	I	I	I
**	VENTTIILIVÄLYKSET				A		A		A	
*	JARRUNESTEET	*7			I	I	I	I	I	I
	PULTIT, MUTTERIT		I	I	I	I	I	I	I	I

HUOLTO-TAULUKKO

AIKAVÄLI KOHDE		KUMPI TÄYTTYY ENSIN →		HUOLTOVÄLI (KM)						
		SIVU 22 HUOM.	300 km	1000	3000	5000	7000	9000	11 000	13 000
	KAASUN TOIMINTA					I		I		
	POLTTOINELINJAT					I		I		
	MOOTTORIN HUOHOTIN			C	C	C	C	C	C	C
	TYHJÄKÄYNTI				I		I		I	
	SEISONTAJALAT		I	I	I	I	I	I	I	I
	KYTKIN						I			
	HALLINTALAITTEET			I	I	I	I	I	I	I
	TOISIOILMA					I		I		
	VILKUT, VALOT		I	I	I	I	I	I	I	I
*	PYÖRÄNLAAKERIT			I		I		I		I
	VIVUT, VAIJERIT		I	I	I	I	I	I	I	I
*	OHJAUSLAAKERI		I			I		I		I
31			T	T	T	T	T	T	T	T

HUOLTO

Moottoriöljy

Moottoriöljysuositus

Käytä korkealaatuista 4T moottoriöljyä jonka luokitus API SL tai korkeampi.

Suosituksemme:

Liqui Moly Motorbike 4T 10W40

Alla olevasta taulukosta näet viskositeetti suosituksen ulkolämpötilan mukaan

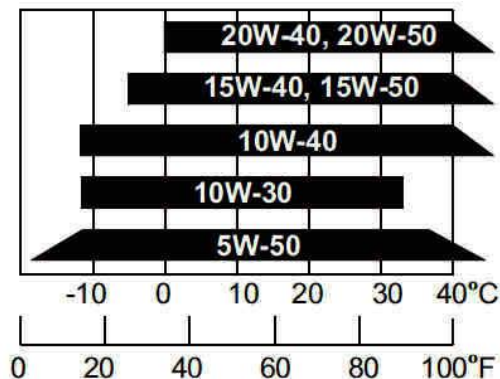

Kokonais määrä moottorissa: 0.85 L

Öljynvaihtomäärä: 0.7L (0.66 US qt)

Moottoriöljyn tason tarkistus

Tarkista öljyn määrä ennen jokaista ajoa. Öljyn pitää näkyä viivan ① ja viivan ② välissä tarkistustikussa ③.

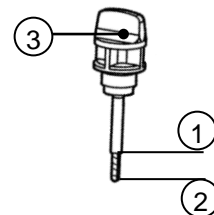

TÄRKEÄÄ

Älä koskaan käytä skootteria jos öljytaso on liian pieni tai suuri. Liian pieni öljymäärä aiheuttaa matalan öljynpaineen joka voi vaurioittaa moottoria. Liian suuri öljymäärä voi vahingoittaa moottoria ja aiheuttaa vuotoja mm. ilmansuodattimeen. Öljyn tulee näkyä öljyntarkistustikussa yli "L" merkin, mutta ei yli "F" merkin.

HUOLTO

- Käynnistä moottori ja anna käydä tyhjäkäynnillä muutama minuutti
- Sammuta moottori ja nosta keskiseisontatuelle tasaiselle maalle
- Odota hetki ja irrota öljyntarkistus tikku
- Pyyhi tikku kuivaksi ja aseta se takaisin, mutta älä kierrä sisälle.
- Nosta tikku ulos ja öljyn pitäisi näkyä ylä ja alarajan viivojen välissä.
- Tarvittaessa lisää öljyä kunnes se näkyy ylämerkissä. Älä ylitäytä!
- Asenna tikku takaisin ja varmista ettei ole ole vuotoja



VAROITUS

Moottori ja sen osat saattavat tulla erittäin kuumaksi, joten ole varovainen kun tarkistat öljyntasoa ettet polta itseäsi

Moottoriöljyn vaihto

Laadukkaalla moottoriöljyllä on todella suuri vaikutus moottorin elinikään ja luotettavuuteen. Noudata huolto-ohjelmaa ja pyri aina käyttämään suositeltua öljyä

- Lämmitä moottori huolella ja sammuta.
- Nosta keskiseisontatuelle
- Aseta astia öljyntyhjennyspropun alle
- Irrota öljyntarkistustikku
- Irrota tyhjennysproppu ja anna valua tyhjäksi
- Kiristä tyhjennysproppu oikeaan momenttiin
- Lisää öljyä niin että se näkyy mittatikun ylärajassa
- Asenna mittatikku takaisin paikoilleen.

Kiristysmomentti

Moottoriöljyn tyhjennysproppu: 25N·m (2.5kg·m)



TÄRKEÄÄ

Käyttämällä suositeltua öljyä voit olla varma, että se on yhteensopiva eikä vahingoita moottoria

HUOLTO

Vaihteistoöljyn vaihto

1. Aseta skootteri keskiseisontatuelle.
2. Irrota vaihteistoöljyn tyhjennysproppu ①.
3. Irrota vaihteistoöljyn täyttöproppu ②, ja sen jälkeen pyöritä hitaasti takapyörää, jotta kaikki öljy valuu ulos.
4. Asenna tyhjennysproppu takaisin ja täytä suositellulla öljyllä (määrä alla)
5. Asenna täyttöproppu takaisin ja kiristä momenttiin.

Suosittelut öljy: Liqui Moly Motorbike Gear Oil 75W-90

Kokonaismäärä : 0.21 L (0.17 US qt)

Öljynvaihtomäärä: 0.18L (0.14 US qt)



TÄRKEÄÄ

Käyttämällä suositeltua öljyä voit olla varma, että se on yhteensopiva eikä vahingoita vaihteistoa.



TÄRKEÄÄ

Noudata aina viranomaismääräyksiä vanhan öljyn hävittämisessä.

HUOLTO

Ilmansuodatin

Ilmansuodatin tulee huoltaa säännöllisesti KYMCO jälleenmyyjällä

Ilmansuodatinkotelon avaaminen

- (1) Irrota ruuvit ① kannesta
- (2) Irrota kansi

■ **HUOMIO:** Huollata tai uusi suodatin useammin mikäli ajat pölyisissä tai märissä olosuhteissa.

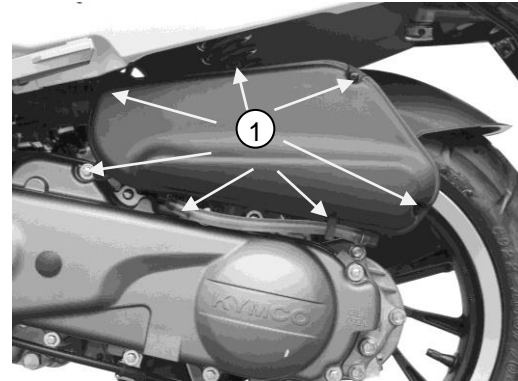

Ilmansuodattimen irroitus

Irrota ilmansuodatin ja uusi tarvittaessa tai puhalla puhtaaksi paineilmalla

HUOMIO:Ilmansuodatin on todella tärkeä osa skootteria.
Ole yhteydessä KYMCO jälleenmyyjään sen uusimiseksi.



TÄRKEÄÄ

Ilmansuodattimen väärin asentaminen tai vääränlaisen ilmansuodattimen asentaminen saattaa johtaa lian pääsemisen moottorin ja sen vahingoittumisen.



Ilmansuodatin

Kaasun toiminta

Kaasun toiminta ja vapaa liike täytyy tarkistaa säännöllisesti (osana ajoa edeltäviä tarkastuksia).

1. Tarkista kaasun sujuva toimivuus ennen ajoa kääntämällä sitä kiinni asennosta -> täysin auki ohjauksen ääriasennoissa.
2. Mittaa vapaaliike kuvan mukaisesti

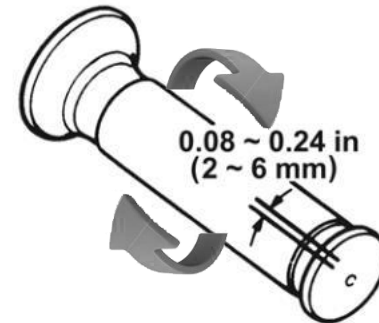

Kaasun vapaaliike: 2.0 - 6.0 mm

■ **HUOMIO:** jos kaasun vapaalikettä on säädettävä, ota yhteys KYMCO jälleenmyyjään.

HUOLTO

Sytytystulppa

Poista palanut materiaali tulpasta käyttämässä harjaa (ei metallista), puhdista siihen sopivalla liottimella ja tarkasta kärkiväli. Säädä kärkiväli tarvittaessa

Varmista KYMCO jälleenmyyjältä sopivuus mikäli käytät muuta kuin suositeltuja sytytystulppia

Suosittelut sytytystulppa: CR7HSA/CR6HSA



TÄRKEÄÄ

Vääränlainen sytytystulppa ei välttämättä sovi paikoilleen ja siinä saattaa olla väärä lämpöarvo. Tämä voi aiheuttaa vakavia vaurioita moottorille. Älä koskaan käytä väärentyyppistä tulpaa Sillä se saattaa rikkoa moottorin!

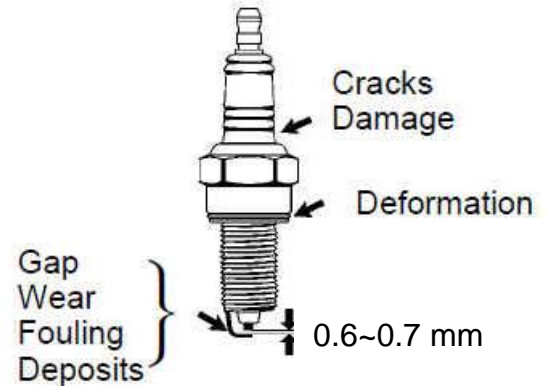

Sytytystulpan kärkiväli: 0.6~0.7 mm

HUOLTO

Jarruneste

Tason tarkistus

Tarkista jarrunesteen taso skootterin ollessa pystyasennossa.

Vaihda jarrunesteet huolto-ohjelman mukaisesti

Jarrunesteen tulee olla alarajan merkin ① yläpuolella "L", Jos neste on sen alle, tarkista jarrupalat sekä vuodot

■ **HUOMIO:** Tarkista, että jarrujärjestelmässä ei ole vuotoja sekä, että jarruletkuissa ei ole halkeamia

Suositteltu jarruneste: Liqui Moly DOT 4

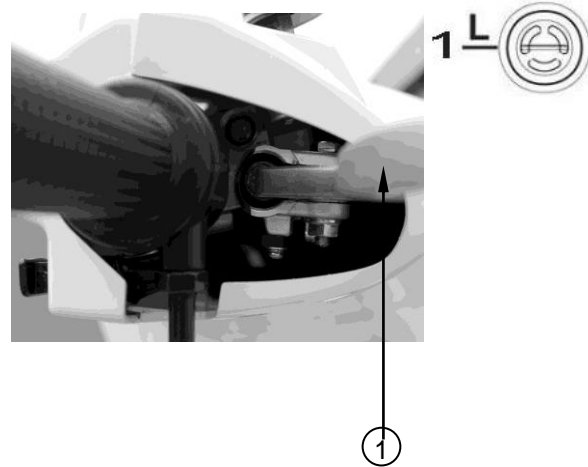

VAROITUS

Käytä ainoastaan DOT 4 jarrunestettä suljetusta astiasta. Puhdista jarruneste säiliön kansi ennen sen irroittamista

HUOLTO

Jarrupalojen tarkistaminen

Tarkista jarrupalojen kulutuspinnan paksuus säännöllisesti.

Mikäli jarrupalojen ura ei ole enää näkyvässä on ne kuluneet loppuun ja vaihdettava

Ennen ajamista paina jarruja useasti, jotta jarrupalat istuvat tiukasti kulutuspintoja vasten ja varmistat samalla niiden toimivuuden



VAROITUS

Kuluneet jarrupalat lisäävät jarrutusmatkaa merkittävästi.

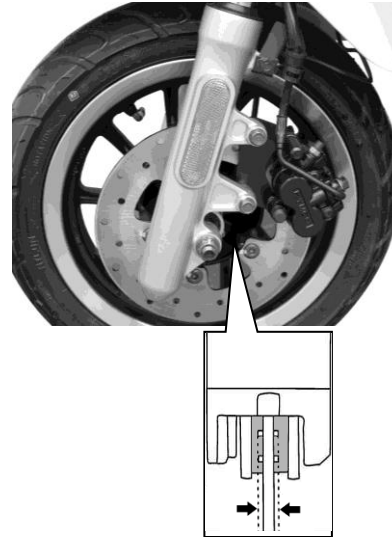

HUOLTO

Akku

Skootterissa käytetty akku on huoltovapaa eikä siihen tarvitse lisätä akkunestettä.

HUOMIO: mikäli skootteri seisoo pitkiä aikoja ajamatta tulee akkunapa irroittaa ja akkua ladata säännöllisesti

Akun vaihtaminen

- Irrota minus johto (-) navasta ①.
- Irrota plus johto (+) navasta ②.
- Irrota akku.
- Asenna uusi akku käänteisessä järjestyksessä.

■ **HUOMIO:** mikäli akun kansi irroitetaan tulee akusta käyttökelvoton.

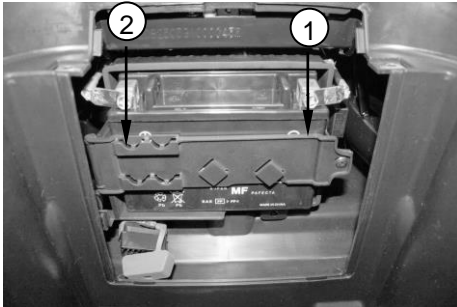

VAROITUS

Akkuhappo on syövyttävää ja vältä sen joutumista vaatteisiin, iholle tai silmiin. Mikäli joudut akkuhapon kanssa kosketuksiin on ENSIAPU.

■ Iholle tai vaatteisiin: Huuhtele runsaalla vedellä.

■ Nieltynä: Juo runsaasti vettä tai maitoa ja hakeudu hoitoon.

■ Silmiin: Huuhtele runsaalla vedellä 15min ja hakeudu nopeasti hoitoon.

Akku tulee säilyttää ilmastoidussa tilassa.

SÄILYTÄ AKKUJA AINA LASTEN
ULOTTUMATTOMISSA

HUOLTO

Sulakkeet

Mikäli sulake palaa johtuu se yleensä oikosulusta tai ylijännitteestä sähköjärjestelmässä

VAROITUS

Iuusi sulake aina samankokoisella
Mikäli myös uusi sulake palaa ota
yhteys KYMCO jälleenmyyjään

Sulakkeiden sijainti

Kaikki sulakkeet sijaitsevat sulakerasiassa jonka takana on tarra. Sulakkeet tulee asettaa tarran mukaisesti..

Sulake tiedot

10A*1 15A*1

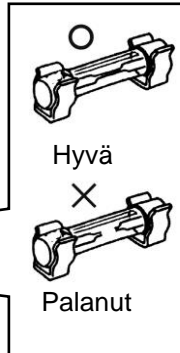
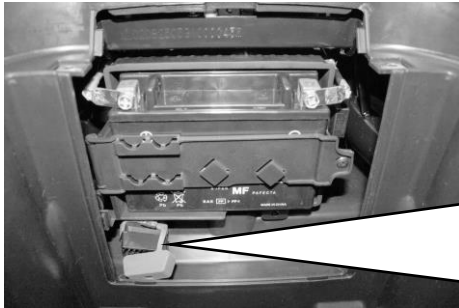

HUOLTO

Renkaat

Rengaspaineet

Väärät rengaspaineet vauhdittavat kulutusta ja tekevät skootterista epävakaa ajaa.

Alipainesilla renkailla kääntyminen on raskasta ja ylitäytetyillä kosketuspinta-ala pienenee ja hankalaoittavat hallittavuutta. Noudata aina suositeltuja rengaspaineita

HUOMIO: Tarkasta renkaiden kulutuspinna sekä rengaspaineet vähintään huolto-ohjelman mukaisesti. Suosittelemme kuitenkin tekemään tarkistuksen ennen jokaista ajokertaa

HUOMIO: Säädä rengaspaineet ainoastaan kun renkaat ovat kylmät.

Eturengas (kuljettaja yksin): 1.5 kg/cm²

Takarengas (kuljettaja yksin): 2.0 kg/cm²

Eturengas (kuljettaja & matkustaja): 1.75 kg/cm

Takarengas (kuljettaja & matkustaja): 2.25 kg/cm

Rengaskoot:

Eturengas: 110/70-12 TUBELESS

Takarengas: 130/70-12 TUBELESS



VAROITUS

Alla olevien ohjeiden noudattamatta jättäminen saattaa johtaa rengasrikkoon ja loukkaantumiseen.

- Tarkista renkaiden kulutuspinna sekä rengaspaineet ennen jokaista ajokertaa
- Vältä skootterin ylikuormamista
- Uusi kuluneet tai vaurioituneet renkaat välittömästi.
- Käytä aina tässä ohjekirjassa suositeltuja rengaskokoja ja tyyppejä.
- Tasapainota renkaat vaihdon yhteydessä.
- Ole varovainen uusilla renkailla ajattaessa.
- Renkaiden sisäänajo -> vältä kanttaamista, kovaa kiihdyttämistä ja jarruttamista sekä tiepintojen maalattuja kohtia enismmäiset 160km

HUOLTO

Renkaiden tarkistaminen

Renkaiden kulumisen muuttaa rengasprofiilia ja vaikuttaa niiden käyttäytymiseen..

Uusi renkaat jos niiden kulutuspinna on alle:

Renkas kulutusraja **ETU 1.6 mm**
 TAKA 2.0 mm

■**HUOMIO:** Mittaa urasyvyys! ①, älä luota silmämääräiseen tarkistukseen

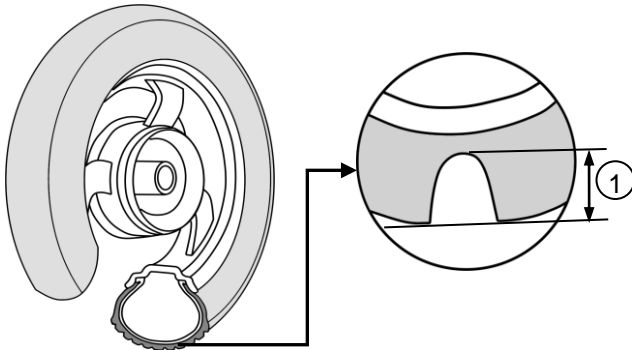

■**HUOMIO:** Tasapainota renkaat aina vaihdon yhteydessä. Epätasapainossa olevat renkaat kuluvat nopeammin

■**HUOMIO:** Uusi renkaat jos niissä on nähtävissä vaurioita kuten halkeamia tai viiltoja

VAROITUS

Väärin korjatut, asennetut tai tasapainotut renkaat saattavat aiheuttaa onnettomuuden.

Ota yhteys valtuutettuun KYMCO jälleenmyyjään tai rengasliikkeeseen renkaiden vaihtoa tai tasapainotusta varten. Asenna renkaat aina renkaassa osoitetun pyörimissuunnan mukaisesti.

HUOLTO

Jarruvivun välyksen tarkastaminen ja säätö

Ennen jokaista ajokertaa tarkasta takajarruvivun välykset ja säädä se tarvittaessa

Käsijarru

Like 50 skootteri on varustettu käsijarrulla. Käytä käsijarrua kuvan mukaisesti.

Käännä säätöruuvia ① myötäpäivään vähentääksesi välystä ja vastapäivään lisätäksesi .

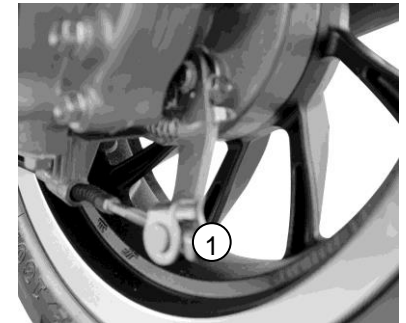
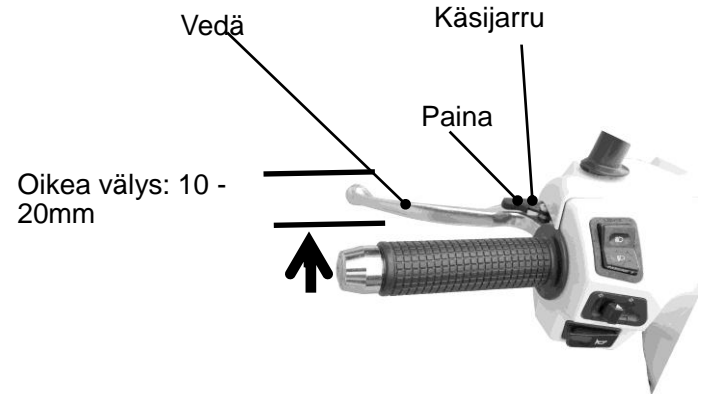

HUOLTO

Jarrupalojen tarkastaminen

Tarkasta jarrupalojen ja kenkien paksuus varmistaaksesi, että kulutus pintaa on tarpeeksi jarrujen oikeanlaiseen toimintaan. Jos merkki "Δ" takajarruilmaisimessa kohtaa "Δ" merkin takajarrunavassa on takajarrukengät kuluneet loppuun ja ne on uusittava.



VAROITUS

Varmista, että säätöruuvien ura on samansuuntaisesti takajarrun tapin kanssa.

HUOLTO

Puhdistus

Pese skootterisi säännöllisesti suojataksesi sen maalipintoja sekä tarkistaaksesi mahdolliset vauriot tai nestevuodot

Käytä ainoastaan pesuaineita jotka on suunniteltu moottoripyörien ja skoottereiden pesuun. Saatat muuten vaurioittaa sen pintamateriaaleja.

HUOM: Anna skootterin jäähtyä ennen pesua ja älä pese painepesurilla liian läheltä sillä voimakas vesisuihku saattaa vaurioittaa skootterin komponentteja. Käynnistä skootteri aina pesun jälkeen ja anna käydä muutama minuutti, jotta ylämääräinen vesi haihtuu.

Skootterin peseminen

1. Huuhtele skootteri kylmällä vedellä.
2. Suihkuta pesuaine skootterin päälle.
3. Puhdista huolellisesti puhtaalla sienellä tai kankaalla. Varo, että sieneen tai kankaaseen ei tartu likaa, ettet naarmuta maalipintoja
4. Huuhtele skootteri huolellisesti, jotta siihen ei jää pesuainetta. Maalipintoihin jäänyt ja siihen kuivunut pesuaine saattaa vaurioittaa sitä



Moottorin huohotinletku

Ilmansuodattimessa on huohotinletku ① jonka tarkoituksena on tyhjentää öljyn kondensoima neste moottorista..

Kun nestettä on merkittävästi kertynyt läpinäkyvään letkuun, irrota klipsi ② ja tulppa ③, anna nesteen valua astiaan ja asenna takaisin paikoilleen.



■HUOMIO: Tyhjennä säännöllisesti jos ajat sateessa, usein täydellä kaasulla tai skootteri on päässyt kaatumaan. Noudata ympäristömääräyksiä öljyisen nesteen hävittämisessä

HUOLTO

SÄILYTYS

Noudata tarvittavia toimenpiteitä , jotta skootteri on käyttökunnossa pidempi aikaisen säilytyksen jälkeen.

- Suorita tarvittavat huolto ja korjaustoimenpiteet ennen säilytystä
- Lämmitä moottori ja uusi moottoriöljyt
- Tyhjennä polttoainetankki tai lisää polttoaineen joukkoon säilöntäaine (Liqui Moly Bensin Stabilizor)
- Irrota akku ja säilytä se lämpimässä, pois auringonvalosta. Lataa kerran kuukaudessa
- Pese ja kuivaa ajoneuvo kauttaaltaan
- Korroosiosuojaa maalaamattomat pinnat.
- Aseta rengaspaineet ja nosta skootteri keskiseisontatuelle niin, että renkaat ei kosketa maata.
- Peitä ajoneuvo, säilytä sisätiloissa

Säilytyksestä käyttöönotto

- Poista peite ajoneuvon päältä
- Tarkista akun kunto, lataa tarvittaessa ja asenna takaisin.
- Tankkaa polttoainetankki (jos tyhjenetty)
- Suorita ajo edeltävät tarkistukset.



VAROITUS

Väärin säilytetty ajoneuvo saattaa olla säilytyksen jälkeen ajokelvoton!
Huolehdi oikeanlaisesta säilytyksestä

PÄÄSTÖJEN HALLINTA

Moottorin päästöjen hallintajärjestelmä

Skootteri on varustettu suljetuilla moottorilohkoilla. Ohivuotokaasut kierrätetään ilmanoton kautta palotilaan..Tällä järjestelmällä ehkäistään ohivuotokaasujen pääseminen ilmakehään

Pakokaasujen hallintajärjestelmä

Skootterin pakokaasupäästöjä hallinnoidaan palotapahtuman, polttoainejärjestelmän, sytyksen sekä pakoputkiston kautta. Pakoputkistossa sijaitsee myös katalysaattori.

Melusaasteen hallintajärjestelmä

Moottori, ilmanotto sekä pakoputkisto on suunniteltu täyttämään kaikki viranomaismääräykset. Ilmanoton tai pakoputkiston muokkaaminen nostaa skootterin melutasoa yli sallitun



VAROITUS

Skootterin teknisten ominaisuuksien tai asetuksien muokkaaminen nostaa melu ja päästötasoa..

TEKNISET TIEDOT

Mitat

Kokonaispituus.....	1915 mm
Kokonaisleveys.....	680 mm
Kokonaiskorkeus	1130 mm

Akseliväli.....	1315 mm
Istuinkorkeus	810 mm
Kuivapaino.....	105 kg

Tilavuudet

Moottoriöljy (vaihtomäärä).....	0.7 L
Vaihteistoöljy (vaihtomäärä).....	0.10 L
Polttoainetankki.....	6.5 L
Maksimi painorajoitus	262 kg

Moottori

Tyyppi.....	4-tahti, ilmajäähdytteinen SOHC
Kuutiotilavuus.....	50 cc
Poraus ja iskunpituus.....	39 X 41.4 mm
Puristussuhde	11.2 :0,2
Sytytystulppa	CR7HSA/CR6HSA
Tyhjäkäynti (liikkeessä säädettävä).....	2000 RPM
Jäähdytysjärjestelmä	Pakotettu ilma
Käynnistysjärjestelmä	Sähkö

Runko

Eturengas.....	110/70 – 12
Takarengas.....	130/70 –12
Etujarru.....	Hydraulinen levy
Takajarru.....	Mekaaninen rumpu

Sähköjärjestelmä

Sytytystyyppi	ECU
Akku.....	12v-6Ah
Ajovalo.....	12V,3W*2/12V,3W*4
Taka/jarruvalo	3V/ 0.2W *23
Vilkkupoltin.....	9*0.2W(FR)/1*3W(RR)
Rekisterikilvenvalo.....	12V 5W
Parkkivalo.....	3V/0.2W *3
Sulakkeet.....	15A*1, 10A*1



KYMCO

Maahantuaja:

 **Snellman Motosport**

Great Life Europe Oy / Snellman Motosport
Mestarintie 33 , 06150 Porvoo

Puh. 019 549 199

www.snellmanmotosport.com